

# SECURIN®

Die wartungsfreie Parkdeckrinne



[www.aschl-edelstahl.com](http://www.aschl-edelstahl.com)

**ASCHL®**

EDELSTAHL IN BESTFORM

**EINBAUANLEITUNG  
GUSS-ASPHALT**  
SECURIN®

# Guss-Asphalt

Typ 100, 150, 200

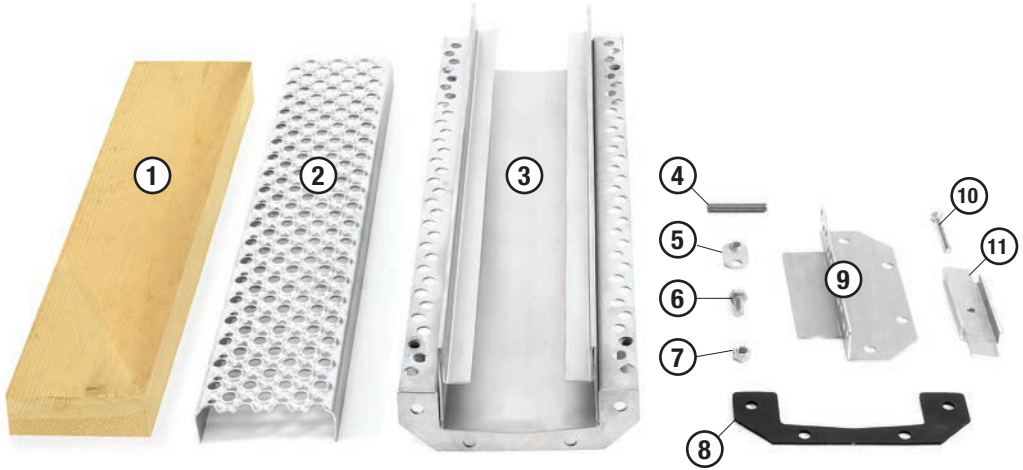

- ① Holzstaffel
- ② Lochblechabdeckung
- ③ Rinnenmodul
- ④ Gewindestift mit Innensechskant M8x45
- ⑤ Bodenverankerungsplättchen
- ⑥ Sechskantschrauben M8x16
- ⑦ Mutter M8
- ⑧ Flanschdichtung
- ⑨ Endstück
- ⑩ Rostsicherungsschraube M6x40
- ⑪ Rostsicherung

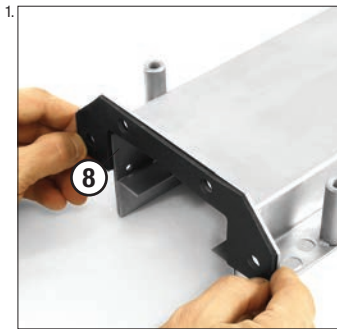

Dichtung für Endstück anlegen

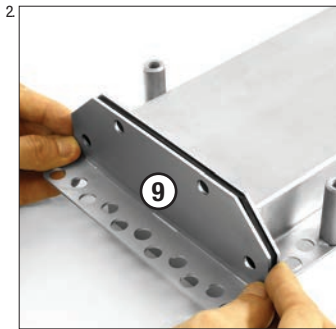

Endstück positionieren

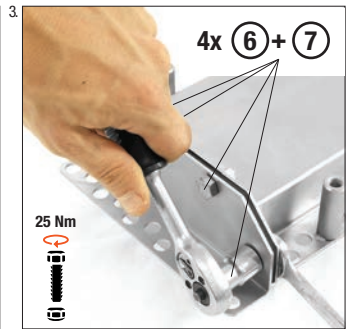

Endstück mit Rinnenmodul verschrauben

Bei Typ 150/200: 6x ⑤ + ⑥

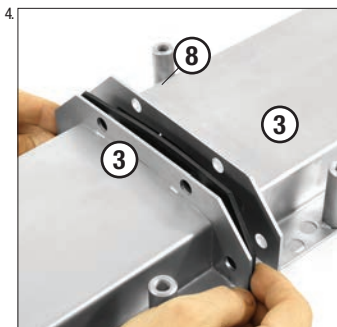

Flanschdichtung zwischen Rinnenmodule einlegen

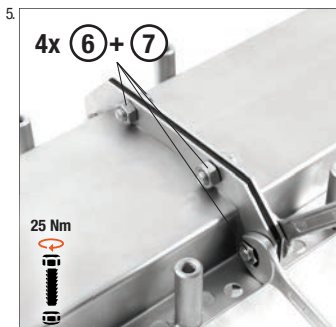

Rinnenmodule verschrauben

Bei Typ 150/200: 6x ⑤ + ⑥

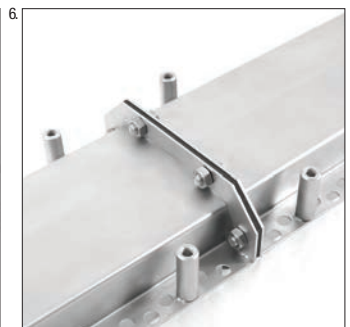

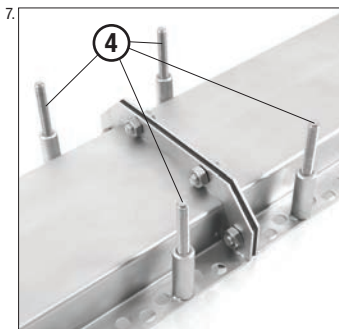

Gewindestifte für Höhenjustierung anschrauben

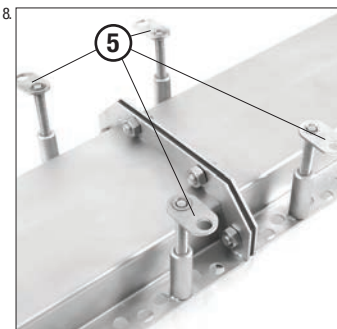

Bodenverankerungsplättchen anbringen

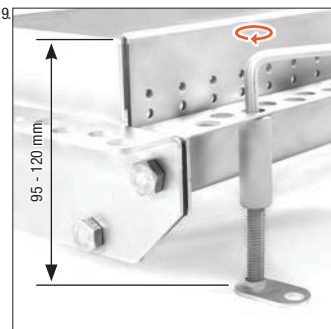

Rinne positionieren und Höhenjustierung vornehmen

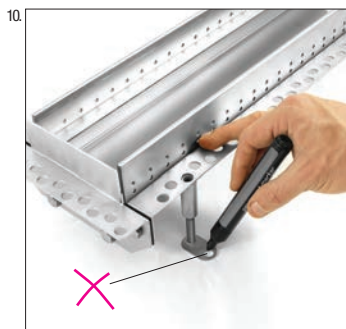

Bohrlöcher für Bodenverankerungen markieren

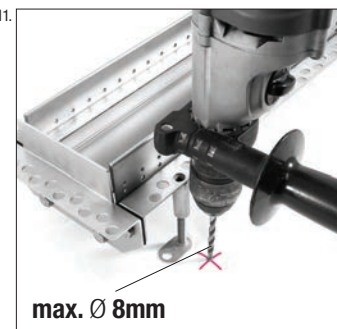

max. Ø 8mm

Bohrlöcher für Bodenverankerungen erstellen

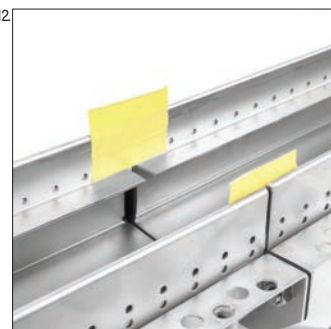

Flanschspalten und Endstücke abkleben

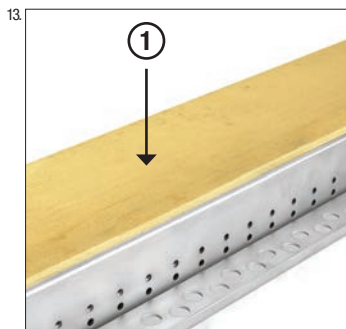

Holzstaffel einlegen (Bauzeitenschutz)

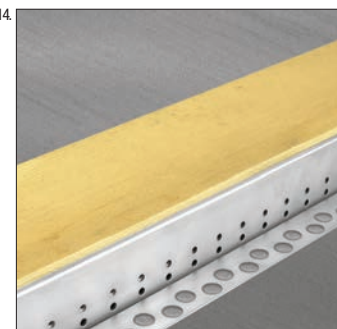

bis Unterkante Lochflansch betonieren

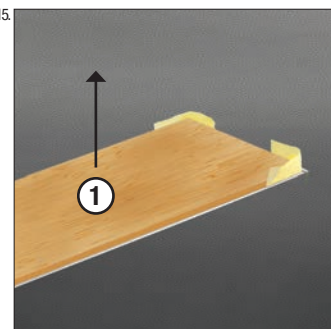

Nach Guss-Asphaltpflanzung Holzstaffel entfernen

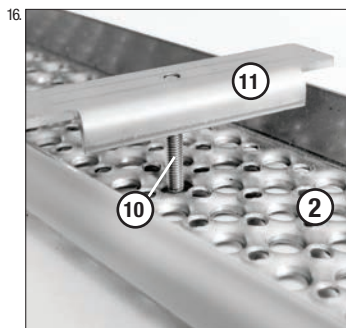

Rostsicherungen für Endmontage leicht anschrauben

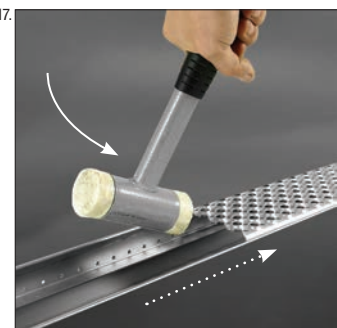

Abdeckungen einpassen

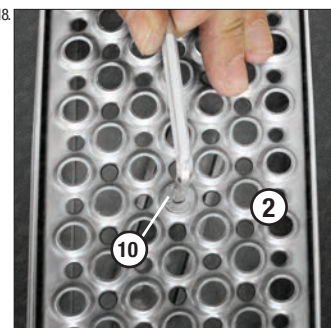

Roste mit Rinne-Module fixieren

### **Bild 1-6:**

(DE) Am Anfang und am Ende jeder Rinnenlinie wird jeweils ein Enddeckel inkl. Dichtung mittels Sechskantschrauben M8x16 inkl. Muttern montiert (Breite 100 mm = 4 Stück / Breite 150-200 mm = 6 Stück). Zwischen den Rinnenmodulen und den Enddeckel werden die mit Lochbohrungen versehenen NBR-Dichtungen platziert und anschließend verschraubt.

Die Schrauben müssen mit einem Drehmoment von 25 Nm angezogen werden. Durch das Festziehen der Schrauben sollen die Dichtungen etwas überstehen. Vor der Aufständering die einzelnen Rinnenmodule lt. Abbildung verschrauben.

**TIPP:** Vor dem Verschrauben der Flanschverbindungen Rinnenmodule auf den Kopf stellen – es erleichtert das Verschrauben.

(EN) A screwable end cover incl. rubber seal has to be installed at both ends of the drain. The rubber seals have to be placed at each end cover and drain module (width 100 mm = 4 pcs. / width 150-200 mm = 6 pcs.). The screws have to be tightened with 25 Nm by a dynamometric screwdriver. Through tightening the screws the rubber seals have to overlap the drain a little. Before putting it up, make sure to screw all the drain modules according to the illustration together.

**TIP:** Before starting to connect the drain modules, turn them upside down- Screwing will be much easier to handle.

### **Bild 7:**

(DE) Die Gewindestifte M8x45 mit Innensechskantgewinde kopfvoran in die am Lochflansch angeschweißten Rohrhülsen einschrauben.

(EN) The threaded screws M8x45 with an inward hexagon thread have to be screwed head downwards into the pipe sleeves welded to the perforated flange.

### **Bild 8:**

(DE) Die Bodenverankerungsplättchen mit dem vorgesehenen Gewinde mit den bereits montierten Gewindestiften verschrauben. Das Bohrloch zur Verankerung mit der Bodenplatte soll im rechten Winkel zum Rinnenkörper ausgerichtet werden. Nun kann die Rinnenlinie umgedreht werden und auf die Aufständering gestellt werden.

(EN) The mounting plates have to be screwed together with the threaded screws. Every mounting plate should be aligned at an angle of 90 degrees. After installing the mounting plates the drain can be turned around and put on its elevation.

### **Bild 9:**

(DE) Höhenjustierung mittels Innensechskantschlüssel von oben vornehmen. Um eine idente Höhe über die Gesamtlänge der Rinnenlinie zu erhalten, muss mit einer Wasserwaage oder auch mit einer Richtschnur gearbeitet werden. Eine ebene Rohbetondecke wird vorausgesetzt.

(EN) The adjustment of height has to be done with a hexagon socket wrench. In order to get the same height at all points of the drain you should use a spirit-level or a plumb line. The bare concrete floor has to be planed.

### **Bild 10:**

(DE) Bohrlöcher an der Rohbetondecke markieren.

(EN) Mark the boreholes on the bare concrete floor.

### **Bild 11:**

(DE) Bohrlöcher mit max. 8 mm Durchmesser in die Rohbetondecke bohren. **ACHTUNG:** Aufständering muss mittels Schlaganker, Dübel, Turboschrauben, etc. (je nach Bedarf) in der Rohbetondecke fixiert werden. Befestigungsmaterialien im Lieferumfang nicht enthalten.

(EN) Bore holes with a maximum diameter of 8 mm in the concrete floor. **ATTENTION:** The elevation has to be fastened onto the bare concrete floor by a percussion dowel, dowels, turbo screws etc. The material for fastening is not included into the delivery.

### **Bild 12:**

(DE) Die Übergänge zwischen den Rinnenmodulen und den Enddeckeln mittels Klebeband abkleben.

(EN) Use an adhesive tape to mask the gaps between the drain modules and end covers.

### **Bild 13-14:**

(DE) Die Holzstaffeln als Bauzeitenschutz in die Gesamtrinnenlänge einlegen. Die Holzstaffeln verhindern Verschmutzungen, sowie Deformierungen des Rinnenkörpers während der Unterfüllung mittels Beton/Estrich.

(EN) Insert the wooden boards into the drain. They are used as a protection during the construction. Furthermore they prevent contamination and deformation of the structure during the embedding in concrete.

### **Bild 15:**

(DE) Den Bodenbelag (Guss-Asphalt) am dafür vorgesehen Lochflansch anbinden. Anschließend die eingelegten Holzstaffeln aus der Rinnenlinie entfernen.

(EN) The drain has to be embedded into the flooring (mastic asphalt). Use the perforated flange for maximum interlocking with the flooring. Afterwards, remove the wooden boards.

### **Bild 16-17:**

(DE) Rostsicherungsschrauben von oben durch die Rostöffnungen führen und Rostsicherung lt. Abbildung aufschrauben. Roste (Länge 500/1000 mm) in Rinnenlinie einlegen und mittels Gummihammer einpassen.

**ACHTUNG:** Aufgrund der vorhandenen Flanschspalten zwischen den Rinnenmodulen entsteht je nach Gesamtlänge ein gewisser Spielraum. Zumeist muss ein gesondertes Roststück bauseits gekürzt werden und als Passstück eingelegt werden.

(EN) The safety bolts for the grate have to be inserted in the holes from above and installed as in the illustration. Put the grates (length 500/1000 mm) into the drain and adapt them with a rubber mallet.

**ATTENTION:** Because of the gaps between the drain modules a certain clearance arises. In most cases an extra grate has to be cut by the building constructor and used as a fitting piece.

### **Bild 18:**

(DE) Rostsicherungen mittels Innensechskantschlüssel von oben fixieren, sodass sich die Rostsicherung unterhalb der Rostauflage im Rinnenkörper starr verkeilt.

#### **ACHTUNG:**

Auf 1000 mm Rostlänge = 2x Rostsicherung

Auf 500 mm Rostlänge = 1x Rostsicherung

(EN) Fasten the safety bolts for the grate with an inward hexagon thread from above. The locking device of the grate has to become wedged together beneath the grate within the drain.

#### **ATTENTION:**

If you have a grate of 1000 mm there are 2 locking devices.

If you have a grate of 500 mm there is only 1 locking device.

### **Reinigung / Cleaning:**

(DE) Wir empfehlen eine Reinigung mittels Hochdruckreiniger.

#### **ACHTUNG:**

Vermeiden Sie hochdosierte, chemische Konzentrate/Reiniger, welche die Edelstahloberfläche korrodieren lassen oder die Dichtungen angreifen. Desweiteren vermeiden Sie den Kontakt zwischen Edelstahl und herkömmlichen Stahl (Schwarzmaterial). Arbeiten mit Winkelschleifer in unmittelbarer Nähe des Rinnensystems kann zu Flugrost führen.

(EN) We warmly recommend to clean the drain with a high-pressure water blaster.

#### **ATTENTION:**

Don't use high-dosed chemical concentrates or cleaning agents. These chemicals can cause damage on the drain and seals. Furthermore, you should avoid any contact between stainless steel and ordinary steel. If you work with an angle grinder near the drain it can cause flash rust.

### **Änderungen / Changes:**

(DE) Bei Änderungen des Originalzustands erlischt unsere Gewährleistung.

(EN) If you change the original condition the warranty expires.





